

Nächste Generation Thermoprozesstechnik Industriefensysteme GmbH

N.G.T.I.

Thermoprozesstechnik und Industriefensysteme für die Metall /
Kunststoff verarbeitende Industrie

- ACC_CONforce PLUS Technologie, forcierte Erwärmung
- Tempern und Vorwärmen
- Temperaturbereich 350 °C
- Heizung elektrisch
- Trommelofen, Ofenkammer in Mat. 1.4301
- Charge / Beladung: 2 - 200 kg
- Prozessregler und Datenerfassung

➤ Produktgruppe:
Trockne**N.G.T.I.**
„ACC_CONforce plus 4“

- **Temperofen**
- **Trommelofen**
- **Trockenofen**
- **Prüfofen**
- **Schnellvorwärmung**

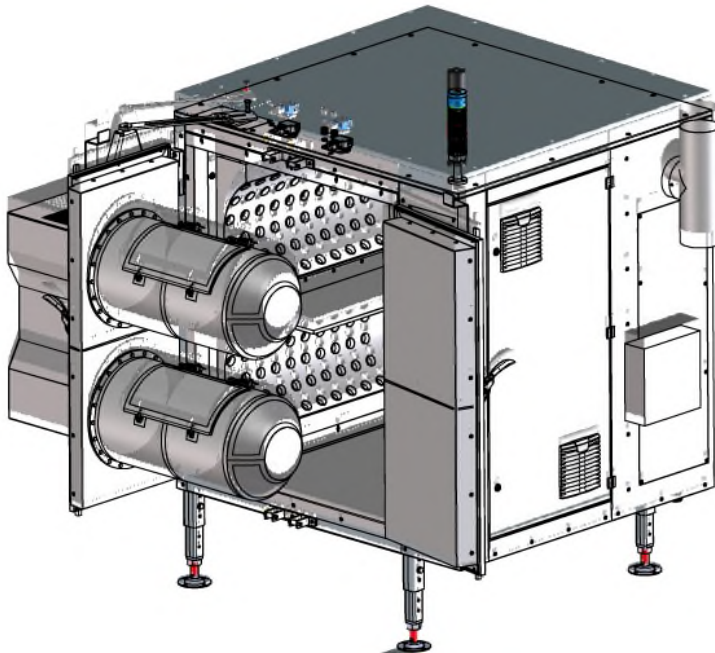

**ACC_CON
Technologie**

**ACC_CON
FORCE PLUS
TECHNOLOGIE**



März 2021
ACC_CONforce
plus 4
0660

Freilingenstraße 19, A - 4614 Marchtrenk, Austria
Telefon/Fax +43 (0)7243 500 66
Mobil +43 (0)664 590 60 54, +43 (0)664 912 69 23
E-Mail office@ngti.at, Internet www.ngti.at

N.G.T.I.
Nächste Generation
Thermoprozesstechnik
Industriefensysteme GmbH