

## Nächste Generation Thermoprozesstechnik Industriefensysteme GmbH

# N.G.T.I.

Thermoprozesstechnik und Industriefensysteme für die Stahl  
verarbeitende Industrie

- Temperatur bis 1.350°C
- Elektroheizung mit geregelten Zonen
- Beladung bis 2.000 kg
- Isoliermodule oder Innenausmauerung
- Temperaturfühler im Ofenraum oder am Produkt
- Programmregler und Prozessdatenerfassung

➤ Produktgruppe:  
HärteN.G.T.I.  
etc.

- **Standard-Serien Öfen**
- **Sonderanfertigung**
- **Sonderausstattung**

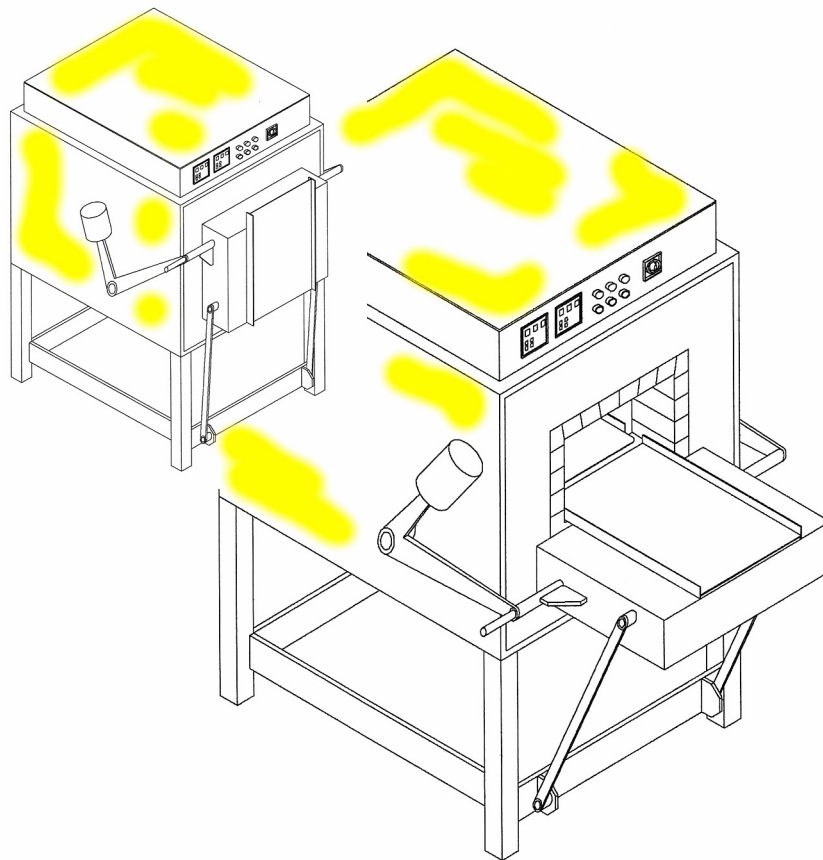

Mai 2004  
kammerof\_  
0050

Freilingenstraße 19, A - 4614 Marchtrenk, Austria  
Telefon/Fax +43 (0)7243 500 66  
Mobil +43 (0)664 590 60 54, +43 (0)664 912 69 23  
E-Mail [ngti@aon.at](mailto:ngti@aon.at), Internet [www.ngti.at](http://www.ngti.at)

**N.G.T.I.**

Nächste Generation  
Thermoprozesstechnik  
Industriefensysteme GmbH

## Type / Verfahren: Kammeröfen in industrieller Ausführung

### STANDARD AUSFÜHRUNG

Design: Glatte, ebene Ausführung, Außenseite mit verstärktem Stahlblech.

Türen: Standardtüre (Härte-Verfahren bis 1.300 °C) mit Chargierplatte.

Thermische Isolation: Feuerfestmaterial und in Mehrschichtaufbau ohne keramische Fasern. Geringe Geräteoberflächentemperatur nach EN 563.

Heizung: Elektrische Beheizung mit hochwertigem Heizdraht und optimierter thermischer Oberflächenbelastung. Heizdraht und Platten im Verbund integriert.

Applikation der Heizenergie: Strahlung und Eigenkonvektion für eine beschleunigte Wärmeübertragung auf das Produkt.

Temperaturdefinition: Für die Bereiche bis 1.300 °C gilt eine Regelgenauigkeit +/- 1,5 %, Temperaturverteilung im Nutzraum bis zu 10 K.

Temperaturfühler: Thermoelemente oder Widerstandsfühler aller Ausführungen.

Temperaturregelung: Regelung der Lufttemperatur in der primären Luftzone. Alle Regler digital, mit Mikroprozessorführung und Selbstoptimierung. Zusätzlich ein Sicherheitsthermostat. Leistungsansteuerung über Halbleiterrelais.

Steuerschrank: Schaltschrank am Ofen oder separat installiert.

Luftdefinition: Frischluft- und Abluftströme werden separat eingestellt und überwacht.

Farbauftrag: Außenseite Rapsgelb RAL 1021, Rahmen und Statik Achatgrau RAL 7038.

Verriegelung: Sicherheitsverschluss

### OPTIONEN AUSFÜHRUNG

Design: Außenseite mit beschichtetem Material, Werkst. 1.4301 oder Edelstahl Designerpaneel.

Temperaturregelung: Produkt-Temperaturführung mit sekundärer Temperaturbegrenzung.

Programmregler oder Master-Programmgeber mit Slave-Temperaturregler.

Visualisierung, Datenerfassung, Protokolle: Schreiber, Papier oder digitale Aufzeichnung, Datenlogger lokal oder über PC Schnittstelle; SPS-Mini.

Luftdefinition: Aktive Kühlung mit separatem Kühlluftstrom

Duale Ausführung zum Härten und Anlassen: siehe separates Prospekt

Farbauftrag: Farbe und Finish nach Kundenspezifikation

Verriegelung: Sonderausführungen

### Varianten der Gesamtausführung / Anwendungen

6-Wand-Beheizung, Tragkörbe, Muffel oder Wechselmuffel, bodenfrei für Stapler, Schwerlast Einschübe, fahrbar, hebbbar.

### Nutzmaß, Nutzinhalt

TYPE	Inhalt Liter, dm <sup>3</sup>	Nutz Breite mm	Nutz Höhe mm	Nutz Tiefe mm	Außen Breite mm	Außen Höhe mm	Außen Tiefe mm	Heizleistung kW
54.1300	54	300	300	600	800	800	1.050	6,0
72.1300	72	400	300	600	900	800	1.050	9,0
90.1300	90	500	300	600	1.000	800	1.050	12,0
192.1300	192	600	400	800	1.100	900	1.250	18,0
256.1300	256	800	400	800	1.300	900	1.250	21,0
320.1300	320	1.000	400	800	1.500	900	1.250	24,0
400.1300	400	800	500	1.000	1.300	1.100	1.500	27,0
500.1300	500	1.000	500	1.000	1.600	1.100	1.500	33,0
600.1300	600	1.200	500	1.000	1.800	1.100	1.500	36,0

Mai 2004  
kammerof\_  
0050

Freilingerstraße 19, A - 4614 Marchtrenk, Austria  
Telefon/Fax +43 (0)7243 500 66  
Mobil +43 (0)664 590 60 54, +43 (0)664 912 69 23  
E-Mail [ngti@aon.at](mailto:ngti@aon.at), Internet [www.ngti.at](http://www.ngti.at)

#### **N.G.T.I.**

Nächste Generation  
Thermoprozesstechnik  
Industrieofensysteme GmbH